

## Palan à levier Powertex PLH-S2OLP - Limiteur de charge

### Informations du produit



### **POWERTEX**

Le palan à levier Powertex PLH-S2 OLP est un palan de haute qualité conçu pour offrir durabilité, sécurité et facilité d'utilisation. Avec son levier à cliquet ergonomique, ses fonctionnalités de sécurité ajoutées et sa protection intégrée contre les surcharges, ce palan à chaîne assure un levage fluide et efficace pour diverses applications industrielles.

Cette version OLP est équipée d'une protection intégrée contre les surcharges, garantissant un levage sûr et empêchant toute surcharge involontaire du palan.

#### Avantages du produit :

- **Dispositif de protection contre les surcharges** : Les palans OLP sont équipés en usine d'un dispositif de protection contre les surcharges, qui limite la force maximale pouvant être appliquée en utilisant la chaîne manuelle, garantissant des opérations de levage sûres et contrôlées.
- **Sécurité renforcée** : Chaque palan est soumis à une épreuve dynamique à 1,5 fois la Charge Maximale d'Utilisation (CMU) avant de quitter l'usine, garantissant une sécurité et une fiabilité maximales. Le palan est équipé d'un frein automatique de réaction de charge bien couvert et dispose d'une double sécurité avec deux freins à cliquet et quatre freins à ressorts, dépassant les exigences de la norme EN 13157. La chaîne de charge est calibrée, testée en charge et répond aux exigences de la norme EN 818-7.
- **Fonctionnement fluide et efficace** : La construction compacte et légère, combinée à une roue dentée équipée de roulements à aiguilles et un arbre de transmission soutenu par des roulements à aiguilles et un palier lisse, assure un fonctionnement fluide et efficace. La chaîne de charge COROLIM® protégée, fabriquée en Europe et finement calibrée, offre des performances silencieuses et sans à-coups.
- **Chaîne de charge avec une résistance supérieure à la corrosion** : Le traitement de surface unique COROLIM® de la chaîne de c ... [En savoir plus](#)

**Matériau:** Construction durable en acier

**Marquage:** Selon la norme, Marqué CE, Marqué UKCA, POWERTEX, Modèle, CMU, Chaîne, N° de série, Code QR/Manuel d'utilisation

**Plage de température d'utilisation:** -10°C jusqu'à +50°C

**Finition:** Poudre rouge

**Norme:** EN 13157, EN 818-7

**Coefficient de sécurité:** 4:1

## Palan à levier Powertex PLH-S2OLP - Limiteur de charge

### Dessin technique

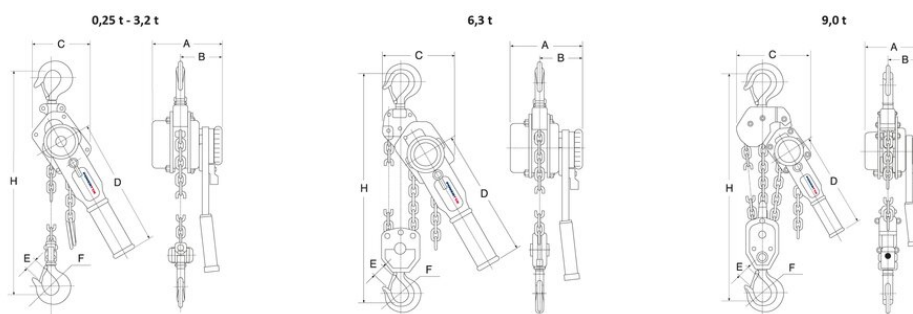

### Données techniques

Réf.	CMU tonne(s)	Hauteur de levage m	Nb de brins	Modèle	Chaîne de charge mm	Effort sur chaîne de manoeuvre max. kg	A mm	B mm	C mm	D mm	E mm	F mm	H min mm	Poids (kg)
16.20PLHS20050030OLP	0,5	3	1	PLH-S2OLP/500KG PHC	5,0 x 15,0	24,8	150	90	118	253	22	32	310	6
16.20PLHS20080030OLP	0,8	3	1	PLH-S2OLP/800KG PHC	5,6 x 17,0	26,5	158	98	132	273	26	36	340	7,6
16.20PLHS20160030OLP	1,6	3	1	PLH-S2OLP/1600KG PHC	7,1 x 21,0	29,5	185	111	145	378	29	43	400	12,6
16.20PLHS20630015OLP	6,3	1,5	2	PLH-S2OLP/6300KG PHC	10,0 x 28,0	37	212	124	230	418	43	53	640	24,6
16.20PLHS20630030OLP	6,3	3	2	PLH-S2OLP/6300KG PHC	10,0 x 28,0	37	212	124	230	418	43	53	640	31,2
16.20PLHS20900015OLP	9	1,5	3	PLH-S2OLP/9000KG PHC	10,0 x 28,0	42	212	124	338	418	44	67	730	50
16.20PLHS20900030OLP	9	3	3	PLH-S2OLP/9000KG PHC	10,0 x 28,0	42	212	124	338	418	44	67	730	60