

Palan manuel Powertex PCB-S2OLP - Limiteur de charge

Informations du produit



POWERTEX

Le palan à chaîne Powertex PCB-S2 OLP est un palan de haute qualité conçu pour offrir durabilité, sécurité et facilité d'utilisation. Avec sa chaîne manuelle ergonomique, ses fonctionnalités avancées et sa protection intégrée contre les surcharges, ce palan à chaîne assure un levage fluide et efficace pour diverses applications industrielles.

Cette version OLP est équipée d'une protection intégrée contre les surcharges, garantissant un levage sûr et empêchant toute surcharge involontaire du palan.

Avantages du produit :

- **Dispositif de protection contre les surcharges** : Les palans OLP sont équipés en usine d'un dispositif de protection contre les surcharges, qui limite la force maximale pouvant être appliquée en utilisant la chaîne manuelle, garantissant des opérations de levage sûres et contrôlées.
- **Sécurité renforcée** : Chaque palan est soumis à une épreuve dynamique à 1,5 fois la Charge Maximale d'Utilisation (CMU) avant de quitter l'usine, garantissant une sécurité et une fiabilité maximales. Le palan est équipé d'un frein automatique de réaction de charge bien couvert et dispose d'une double sécurité avec deux freins à cliquet et quatre freins à ressorts, dépassant les exigences de la norme EN 13157. La chaîne de charge est calibrée, testée en charge et répond aux exigences de la norme EN 818-7.
- **Fonctionnement fluide et efficace** : La construction compacte et légère, combinée à une roue dentée équipée de roulements à aiguilles et un arbre de transmission soutenu par des roulements à aiguilles et un palier lisse, assure un fonctionnement fluide et efficace. La chaîne de charge COROLIM® protégée, fabriquée en Europe et finement calibrée, offre des performances silencieuses et sans à-coups.
- **Chaîne de charge avec une résistance supérieure à la corrosion** : Le traitement de surface unique COROLIM® de la chaîne de c ... [En savoir plus](#)

Matériau: Construction durable en acier

Marquage: Selon la norme, Marqué CE, Marqué UKCA, POWERTEX, Modèle, CMU, Chaîne, N° de série, Code QR/Manuel d'utilisation

Plage de température d'utilisation: -10°C jusqu'à +50°C

Finition: Poudre rouge

Norme: EN 13157, EN 818-7

Coefficient de sécurité: 4:1

Palan manuel Powertex PCB-S2OLP - Limiteur de charge

Dessin technique

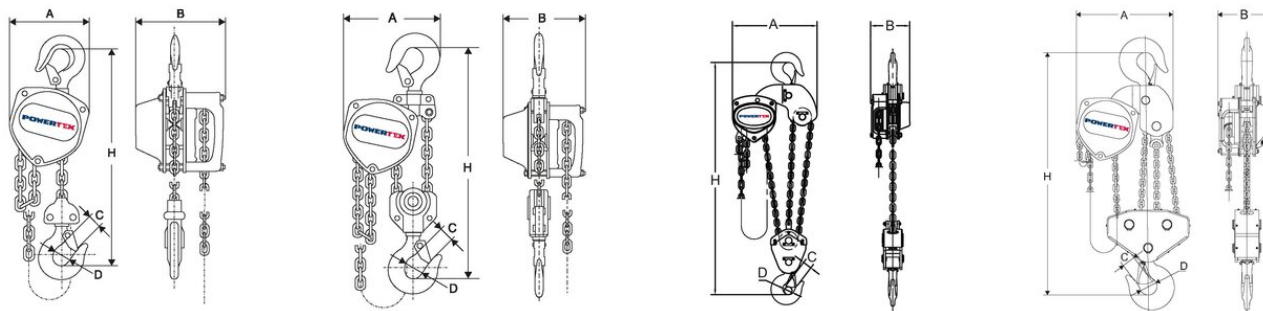

Données techniques

Réf.	CMU tonne(s)	Hauteur de levage m	Nb de brins	Modèle	Chaîne de charge mm	Chaîne de manoeuvre mm	Effort sur chaîne de manoeuvre max. kg	A mm	B mm	C mm	D mm	H min mm	Poids (kg)
16.10PCBS20050030OLP	0,5	3	1	PCB-S2OLP/500KG PHC	5,0 x 15,0	5,0 x 23,7	24,9	130	128	22	34	280	9,8
16.10PCBS20050060OLP	0,5	6	1	PCB-S2OLP/500KG PHC	5,0 x 15,0	5,0 x 23,7	24,9	130	128	22	34	280	9,8
16.10PCBS20100030OLP	1	3	1	PCB-S2OLP/1000KG PHC	6,3 x 19,0	5,0 x 23,7	28,4	150	145	26	39	330	11,7
16.10PCBS20100060OLP	1	6	1	PCB-S2OLP/1000KG PHC	6,3 x 19,0	5,0 x 23,7	28,4	150	145	26	39	330	12
16.10PCBS20200030OLP	2	3	1	PCB-S2OLP/2000KG PHC	8,0 x 24,0	5,0 x 23,7	34,3	185	175	35	49	385	18,9
16.10PCBS20200060OLP	2	6	1	PCB-S2OLP/2000KG PHC	8,0 x 24,0	5,0 x 23,7	34,3	185	175	35	49	385	19,5
16.10PCBS20300030OLP	3	3	2	PCB-S2OLP/3000KG PHC	7,1 x 21,0	5,0 x 23,7	34,3	220	158	37	50	510	28,9
16.10PCBS20300060OLP	3	6	2	PCB-S2OLP/3000KG PHC	7,1 x 21,0	5,0 x 23,7	34,3	220	158	37	50	510	28,9
16.10PCBS20500030OLP	5	3	2	PCB-S2OLP/5000KG PHC	9,0 x 27,0	5,0 x 23,7	37,2	255	183	43	60	615	37,1
16.10PCBS20500060OLP	5	6	2	PCB-S2OLP/5000KG PHC	9,0 x 27,0	5,0 x 23,7	37,2	255	183	43	60	615	51,05