

## DIN 766 chaîne en acier inoxydable

---

### Informations du produit

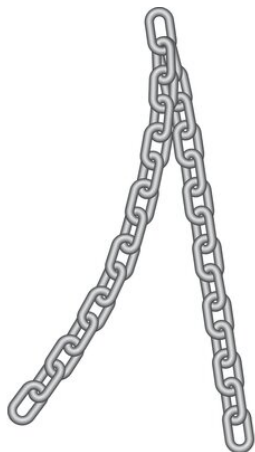

**Informations générales :** Chaîne à maillons courts en acier inoxydable (inox) selon DIN 766

**Norme :** conforme à la norme DIN 766

... [En savoir plus](#)

---

**Matériau:** AISI 316

**Marquage:** Selon la norme

**Norme:** DIN 766

**Note:** Ne convient pas pour les opérations de levage !

## DIN 766 chaîne en acier inoxydable

### Dessin technique

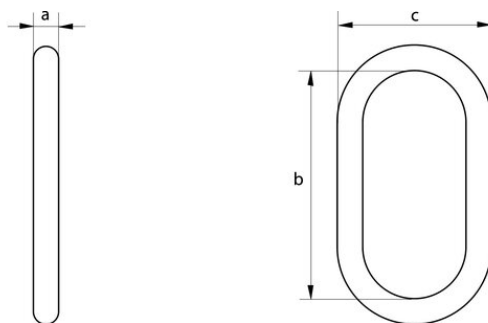

### Données techniques

| Diamètre chaîne<br>mm | a mm mm | b mm mm | c mm mm | Poids<br>kg/m |
|-----------------------|---------|---------|---------|---------------|
| 3                     | 3       | 16      | 11      | 0,17          |
| 4                     | 4       | 16      | 14      | 0,32          |
| 5                     | 5       | 18,5    | 17      | 0,5           |
| 6                     | 6       | 18,5    | 20      | 0,75          |
| 8                     | 8       | 24      | 26      | 1,35          |
| 10                    | 10      | 28      | 34      | 2,25          |