

Cosse renforcée DIN3090

Informations du produit



Norme : généralement conforme à DIN 3090

Certificat : ce produit peut être livré sur demande avec un certificat de conformité
... [En savoir plus](#)

Matériau: Acier doux

Marquage: Selon la norme, Marqué CE

Finition: Pour les diamètres 4 et 6 mm : zingage ; pour les autres diamètres: galvanisation.

Norme: DIN 3090

Cosse renforcée DIN3090

Dessin technique

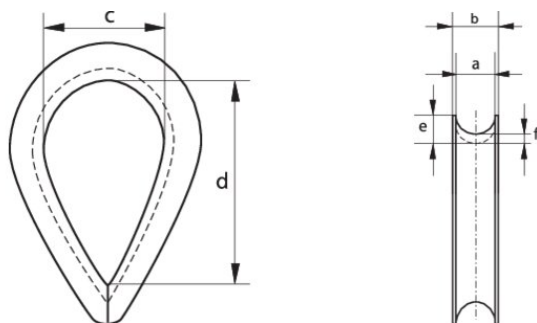

Cosse renforcée DIN3090

Données techniques

Diamètre câble mm	a mm	b mm	c mm	d mm	e mm	f mm	Poids (kg)
4	5	9	10	20	5,1	2,1	0,014
6	7	12	15	30	7,1	2,6	0,03
8	9	13	20	40	11	4	0,071
10	11	16	25	50	14	5	0,17
12	13	19	30	60	16	6	0,24
14	16	22	35	70	17	7	0,36
16	18	25	40	80	19	8	0,5
18	20	27	45	90	21	9	0,62
20	22	32	50	100	23	10	0,9
22	24	33	55	110	24	10	1
24	26	37	60	120	27	11	1,3
26	29	46	65	130	30	12	2,2
28	31	50	70	140	33	12	2,4
32	35	55	80	160	38	14	2,7
36	40	60	90	180	42	16	4,3
40	44	65	100	200	46	18	5,7
44	48	70	110	220	53	20	8,5
48	53	75	120	240	58	22	11,2
52	57	80	130	260	64	25	15,3
56	62	85	140	280	67	25	21,5
60	66	90	150	300	70	25	23
64	70	95	160	320	78	30	35
68	75	100	170	340	81	30	37
72	79	105	180	360	84	30	41
76	84	115	190	380	87	30	46
80	88	120	200	400	90	30	54